

アイリッチ インテンシブ ミキサー

R16 型

■ 乾粉から高粘度材料まであらゆる性状の原料処理において優れた結果をもたらします



R16/RV16型ミキサーの特長

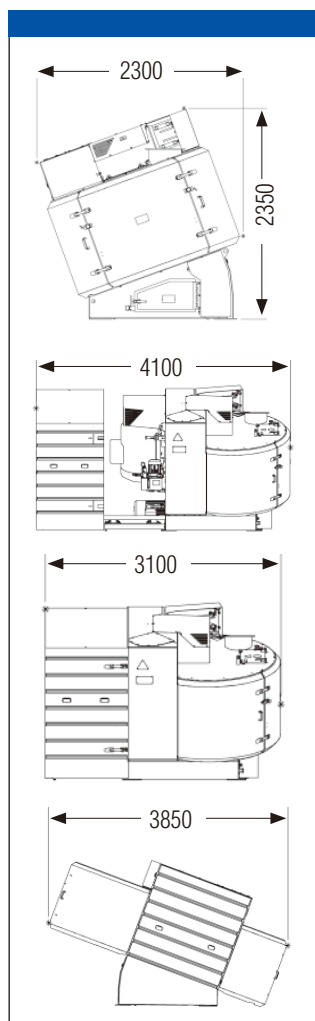

短時間混合、さらに高い均一性を備えたミキサー

- 混合物への高エネルギー投入
- 最適な攪拌工具付きの装置
- 次バッチへの原料の混入が少ない
- 容易な清掃作業
- 短い処理時間で、高い再現性を備えた製品の品質

低コストのメンテナンス

- 清掃や点検時の容易なアクセス
- 短時間での工具交換
- 最適化された独立型耐摩耗ライナー
- 自動集中給脂装置を標準装備
- 自動洗浄装置 湿式/乾式(オプション対応)
- ガイドレール付き大型メンテナンスフードにより駆動部および主要部品を保護

機能

世界的に高評価をいただいているアイリッヒの混合原理は、短時間で再現性の高い原料処理を行うことができます。処理方法は、連続式・バッチ式が選択可能です。

主要構成

1. 傾斜を持ちかつ回転する混合パン(分離ドライブ方式)
2. 単独で回転するロータ工具
3. 様々な用途に対応する調整可能スクレーパ工具

原料の投入

ミキサー上部の大型開口部分より投入します。原料や前工程に合わせた設計ができます。

原料の排出

混合パン底部中央より排出します。

保守および清掃

大きな点検ドアが混合パン内部へのアクセスを容易にします。壁面、床面および混合パンのカバーは凹凸が少なく清掃が容易に行えます。スクレーパ工具は原料の付着を防ぎます。処理過程の監視用に点検フラップがついています。

駆動/モータ

- 混合パン：ギヤ駆動
- 混合工具：ギヤードモータまたはVベルトによる標準モータ駆動

操作

パソコンを利用した視覚化システムによる、工程・装置・バッチの操作が可能です。

特別設計(オプション)

原料に接触する混合パン内のすべての部品は、ご要望に応じた材料で製作することが可能です。



| 型式 | 有効容量★ | | バンドドライブ★ kW | ロータドライブ★ kW | 重量 kN (kg) |
|------|-------|----------|----------------|----------------|---------------|
| | 容量(L) | 許容重量(kg) | | | |
| R16 | 600 | 960 | 7.5 - 11 | 37 - 90 | 50 (5000) |
| RV16 | 900 | 1440 | 9.2 - 15 | 37 - 132 | 57 (5700) |

★原料により異なります



EIRICH 日本アイリッヒ株式会社

<http://www.nippon-eirich.co.jp/>

本社
成田事業所/テクニカルセンター
九州事業所
アイリッヒ オーストラリア Eirich Australia

〒451-0045 愛知県名古屋市中区西区名駅3-9-37 合人社名駅3ビル
〒287-0225 千葉県成田市吉岡1210
〒808-0109 福岡県北九州市若松区南二島4-9-1
4/119 Gardens Drive, Willawong, Qld 4110, Australia

TEL: 052-533-2577 FAX: 052-533-2578
TEL: 0476-73-5251 FAX: 0476-73-5254
TEL: 093-791-1131 FAX: 093-791-0402
TEL: +61-(0)7-3272-3959